

PREMIUM POOL KÖR ALAKÚ MEDENCE HASZNÁLATI ÚTMUTATÓ

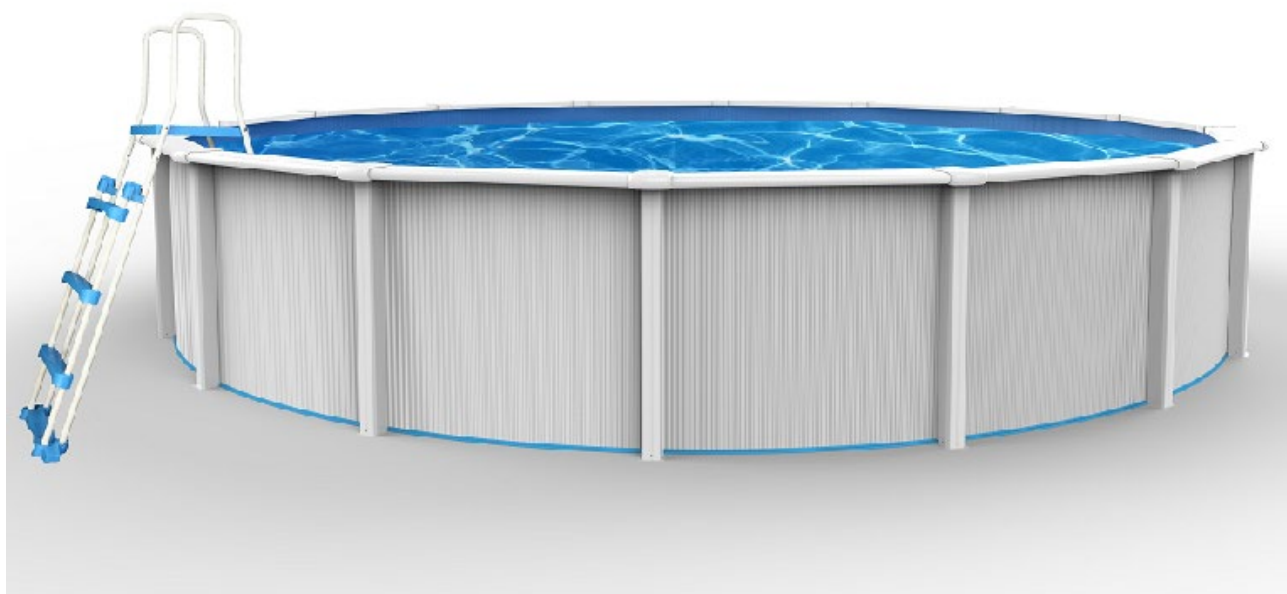

**FONTOS: AZ ÜZEMBE HELYEZÉS ELŐTT OLVASSA EL A HASZNÁLATI UTASÍTÁS MINDEN LÉPÉSÉT.
ŐRIZZE MEG EZT A HASZNÁLATI UTASÍTÁST KÉSŐBBI HIVATKOZÁS CÉLJÁBÓL.**

FIGYELEM!

A súlyos sérülés vagy halál kockázatának csökkentése érdekében tartsa be az alábbi szabályokat:

FONTOS BIZTONSÁGI UTASÍTÁSOK

VER: 2025.09

Az alábbi utasítások fontos biztonsági információkat tartalmaznak. Nyomatékosan javasoljuk, hogy ezeket figyelmesen olvassa el, és tartsa be a medence telepítése és használata során. Elektromos berendezések telepítése és használata közben mindig be kell tartani az alapvető biztonsági előírásokat, beleértve az alábbiakat is.



FIGYELEM!

GYERMEKEK FULLADTAK MEG HORDOZHATÓ ÚSZÓMEDENCÉKBEN. MINDIG BIZTOSÍTSON AKTÍV FELNŐTT FELÜGYELETET. NE HAGYJA A GYERMEKEKET FELÜGYELET NÉLKÜL A MEDENCÉBEN VAGY ANNAK KÖZELÉBEN – TARTSA ŐKET KARNYÚJTÁSNYI TÁVOLSÁGON BELÜL. A MEDENCÉRE A KERÍTÉSEKRE VONATKOZÓ JOGSZABÁLYOK ÉRVÉNYESEK. A KERÍTÉSRE VONATKOZÓ ELŐÍRÁSOKRÓL TÁJÉKOZÓDJON A HELYI ÉPÍTÉSI SZABÁLYZATBAN.

FIGYELMEZTETÉS:

A CSOMAGBAN TALÁLHATÓ UTASÍTÁSOK SZERINT MINDEN FIGYELMEZTETŐ / BIZTONSÁGI MATRICÁT ÉS JELZÉST FEL KELL SZERELNI!

MEGJEGYZÉS – Használat előtt ellenőrizze a berendezést. Ha a vásárláskor bármely alkatrész sérült vagy hiányzik, ne szerelje össze és ne használja a terméket addig, amíg a szükséges alkatrészek cseréje meg nem történik.

FIGYELMEZTETÉS – A termék használatával, illetve az esetleges vízhasználati korlátozásokkal kapcsolatban egyeztessen a helyi önkormányzattal, vízügyi hatósággal és az érvényben lévő építési előírásokkal.

FIGYELMEZTETÉS – A medence kerítéssel kapcsolatos jogszabályok erre a termékre is vonatkoznak. Tájékozódjon a helyi önkormányzatnál az érvényes építési előírásokról. Tartsa be az állami és szövetségi jogszabályokat, például a kerítésekre, elkerítésekre, gyermekbiztos kapukra stb. vonatkozóan.

FIGYELMEZTETÉS – Használaton kívül mindig távolítsa el a medencelétrát. Olyan helyen tárolja, ahol gyermekek nem férhetnek hozzá.

VESZÉLY – Előzze meg a véletlen fulladás kockázatát. Fokozott óvatossággal kell megakadályozni, hogy gyermekek felügyelet nélkül hozzáférjenek a medencéhez. A balesetek elkerülése érdekében biztosítsa, hogy a gyermekek csak folyamatos felnőtt felügyelet mellett használhassák a medencét. **SOHA NE HAGYJA A GYERMEKEKET FELÜGYELET NÉLKÜL.**

FIGYELMEZTETÉS – ÁRAMÜTÉS VESZÉLYE. A szűrőszivattyút kizárólag földelt csatlakozóaljzathoz csatlakoztassa, amelyet hibaáram-védő kapcsoló (GFCI – földzárlat-megszakító) véd. A GFCI telepítését szakképzett villanyszerelővel végeztesse, legfeljebb 30 A névleges áramerősséggel.

FIGYELMEZTETÉS – Mindig tudja, hol található a szivattyú lekapcsoló kapcsolója, hogy vészhelyzet esetén azonnal ki tudja kapcsolni. A medence telepítése után a GFCI lekapcsoló kapcsolónak könnyen hozzáférhetőnek kell lennie.

EMLÉKEZZEN – Gyermekai biztonsága a medence körül Öntől függ! A balesetek nem csak mások gyermekeivel történnek meg – az Ön gyermekeivel is megtörténhetnek, ha nincsenek szoros felügyelet alatt a medencében és annak környezetében!

FIGYELEM!

A súlyos sérülés vagy halál kockázatának csökkentése érdekében tartsa be az alábbi szabályokat és biztonsági utasításokat.

FIGYELMEZTETÉS – Az áramütés elkerülése érdekében ne engedjen elektromos eszközöket (pl. elektromos világítás, telefon, rádió, televízió, hajszárító stb.) a medencétől 2,4 m-en (8 láb) belülre.

FIGYELMEZTETÉS – ÁRAMÜTÉS VESZÉLYE. Soha ne működtessen elektromos készüléket a medencében tartózkodva, illetve ha a teste nedves.

FIGYELMEZTETÉS – Ne érintse meg a szűrőszivattyút, amíg a környezete nem teljesen száraz.

FIGYELMEZTETÉS – SOHA ne ússzon vagy fürödjön a medencében esőben, elektromos vihar idején, illetve ha villámlás veszélye áll fenn a medence közelében.

FIGYELMEZTETÉS – SOHA ne engedje a bohóckodást, fejest ugrást vagy beugrást a fémfalas medencébe vagy annak környezetében. Soha ne lépjen be a medencébe fedélzetről vagy más megemelt felületről; a medence vízmélysége sekély. Súlyos sérülés, bénulás vagy halál következhet be.

FIGYELEM – A medence összeszerelése során ajánlott védőkesztyű viselése.

FIGYELMEZTETÉS – Tartsa be a szűrőrendszerhez, létrához és szkimmerhez mellékelt összes biztonsági és telepítési utasítást.

ÁLTALÁNOS VÍZBIZTONSÁG

- Mindig felügyelje a gyermekeket víz közelében.
- Győződjön meg arról, hogy a medence fala megfelelően van telepítve és megfelelően működik.
- Tartsa be az összes helyi és országos medencebiztonsági előírást.
- Tanulja meg az újraélesztést (CPR), és tartsa naprakészen tudását.
- Helyezze ki a segélyhívó telefonszámokat a telefon és a medence közelében.
- Tanítsa meg gyermekeit úszni.
- Tartson minden olyan tárgyat, amelyet a gyermek a medencébe való bemászáshoz használhatna, legalább 1,2 m-re (4 lábra) a medence oldalától.
- Ezeket a biztonsági utasításokat gyakran olvassa fel gyermekeinek.
- Készüljön fel mentálisan minden lehetséges helyzetre. Előfordulhat, hogy megfelelő segítséget és támogatást kell nyújtania.
- Számos úszómedence- és vízbiztonsági kiadvány érhető el online. Javasolt ezek áttekintése és megosztása a család minden tagjával.



**FEJESUGRÁS
TILOS**



UGRANI TILOS



**NEM LEJTŐS TALAJRA
TELEPÍTENDŐ**



**CSAK FELÜGYELET MELLETT
HASZNÁLHATÓ**

TOVÁBBI MEDENCE- ÉS VÍZBIZTONSÁGI IRÁNYELVEK

- A gyermekek felügyelete legyen közeli és folyamatos.
- Nevezzen ki egyetlen biztonsági felügyelőt, amikor emberek tartózkodnak a medencében.
- Fokozza a felügyeletet, ha több személy használja a medencét. Biztosítson egyéni úszást segítő eszközöket (nem úszók számára).
- Tanítsa meg gyermekeit úszni a lehető legkorábban.
- A vízbe lépés előtt nedvesítse meg a nyakát, karjait és lábait.
- Győződjön meg arról, hogy képzett életmentési technikákban, különösen gyermekek esetében. Tiltsa meg a fejesugrást és a medencébe ugrást.
- Tiltsa meg a versenyzést és a durva játékot a medencében.
- Ne engedje az úszni nem tudó gyermekeket a medencébe úszómellény vagy jóváhagyott mentőmellény nélkül, illetve felnőtt felügyelet nélkül. Az úszást segítő eszközök nem helyettesítik a felnőtt felügyeletet.
- Ne hagyjon játékokat a medencében vagy annak közelében felügyelet nélkül.
- A vizet mindig tartsa tisztán és fertőtlenítetten.
- A vízkezelő vegyszereket gyermekektől elzárva tárolja.
- Mindig tartson telefont a medence közelében, hogy telefonálás közben ne kelljen a gyermekeket felügyelet nélkül hagyni.
- Mindig tartson mentőövet és mentőrudat a medence mellett.
- Tartsa zárva a medencét, amikor a medence nincs használatban.
- Amikor a medence nincs használatban, helyezzen fel és rögzítsen biztonsági takarót.
- Amennyiben lehetséges, használjon elektronikus medenceriadót, amely érzékeli, ha valaki a vízbe esik.
- Szerelje fel az összes figyelmeztető és veszélyt jelző matricát és táblát az utasításoknak megfelelően.
- Szükség esetén vegye fel a kapcsolatot a forgalmazóval vagy kereskedővel további jelzések beszerzéséhez.

A GYERMEKEK SZOROS FELNŐTT FELÜGYELETE NEM HELYETTESÍTHETŐ

ŐRIZZE MEG EZEKET AZ UTASÍTÁSOKAT

Medence tartalma

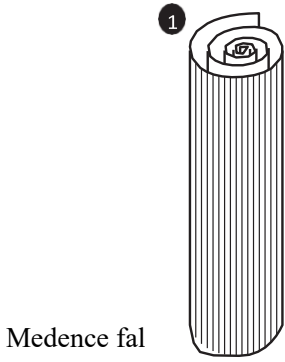

Medence fal

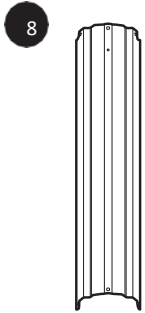

Függőleges tartóelem

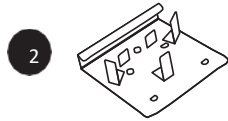

Felső fém elem



Felső csatlakozó védőelem

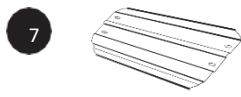

Felső perem



Műanyag felső és alsó sín



Műanyag sín csatlakozó



Alsó csatlakozó védőelem



Öntapadós szalag



M6 anya



M6 x 11 csavar



M6 alátét



Csavar



M4 x 10 csavar



Rugós alátét

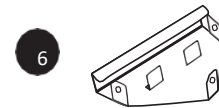

Alsó fém elem

MEGJEGYZÉS:

- Ellenőrizze az összes alkatrészt, és győződjön meg arról, hogy hiánytalanok és sértetlenek az összeszerelés előtt
- A hiányzó vagy sérült alkatrészeket azonnal jelentse, hogy cserélni lehessen őket
- A képek és az elemek kisebb mértékben eltérhetnek

#	ALKATRÉSZN SZÁMA	ALKATRÉSZN NEVE	KÖR ALAKÚ MEDENCE							
			SP301	SP361	SP461	SP551	SP641	SP731	SP821	SP911
			2B	2B	2B	2B	2B	2B	2B	2B
			1048	1248	1548	1848	2148	2448	2748	3048
1	20001001	MEDENCE FAL	1	1	1	1	1	1	1	1
2	20001003	MEDENCE FÓLIA	1	1	1	1	1	1	1	1
3	20001007	SZKIMMER	1	1	1	1	1	1	1	1
4	20001008	MEDENCE TAKARÓ	1	1	1	1	1	1	1	1
5	20001009	MEDENCE ALÁTÉT	1	1	1	1	1	1	1	1
6	20001010	LÉTRA	1	1	1	1	1	1	1	1
7	20001011	KARBANTARTÓ KÉSZLET	1	1	1	1	1	1	1	1
8	20001012	FELSŐ FÉM ELEM	8	8	10	12	14	16	18	20
9	20001013	FELSŐ CSATLAKOZÓ VÉDŐELEM	8	8	10	12	14	16	18	20

1 0	20001015	ALSÓ FÉM ELEM	8	8	10	12	14	16	18	20
1 1	20001016	MŰANYAG FELSŐ ÉS ALSÓ SÍN	16	16	20	24	28	32	36	40
1 2	20001017	MŰANYAG SÍN CSATLAKOZÓ	8	8	10	12	14	16	18	20
1 3	20001018	FELSŐ PEREM	8	8	10	12	14	16	18	20
1 4	20001019	FÜGGŐLEGES TARTÓELEM	8	8	10	12	14	16	18	20
1 5	20001020	SÍN CSATLAKOZÓ	32	32	40	48	56	64	72	82
1 6	20001021	SELF-ADHESIVE TAPE	1	1	1	1	1	1	1	1
1 7	20001022	M6 ANYA	58+2	58+2	66+2	74+2	82+2	116+2	124+2	132+2
1 8	20001023	M6X11 CSAVAR	58+2	58+2	66+2	74+2	82+2	116+2	124+2	132+2
1 9	20001024	M4X10 CSAVAR	48+2	48+2	60+2	72+2	84+2	96+2	108+2	120+2
2 0	20001025	ST4.2X13 CSAVAR	32+2	32+2	40+2	48+2	56+2	64+2	72+2	80+2
2 1	20001026	M6 ALÁTÉT	58+2	58+2	66+2	74+2	82+2	116+2	124+2	132+2
2 2	20001027	RUGÓS ALÁTÉT	32+2	32+2	40+2	48+2	56+2	64+2	72+2	80+2

Megfelelő hely kiválasztása

Gondosan válassza ki új medencéje helyét. Ez a legfontosabb döntés, amelyet a medence biztonságos és sikeres felépítése érdekében meg kell hoznia. A nem megfelelő helyszín a jövőben olyan problémákat okozhat, amelyek sérüléshez, halálhoz vagy anyagi kárhoz vezethetnek. A helyszín kiválasztásakor figyelmesen olvassa el az alábbi ellenőrzőlistát.

SZÜKSÉGES SZERSZÁMOK ÉS ANYAGOK:

- Keresztfejű csavarhúzó
- Lapos fejű csavarhúzó
- Állítható villáskulcs
- Homokterítő (egyengető eszköz)
- Éles karó
- Ruhacsipeszek
- 1,2 m-es vízmérték
- 4,2 m hosszú, 2"x4" (kb. 5x10 cm) fa gerenda
- 8" x 16" x 2" (kb. 20x40x5 cm) méretű térkőlapok, elegendő mennyiségben minden talplemez / függőleges tartó alá
- Éles kés
- Földmunkához szükséges eszközök
- 1,2 m x 1,2 m méretű rétegelt lemez
- Védőkesztyű

NEM MEGFELELŐ:

- Lejtős talaj
- Mocsaras talaj
- Fa szerkezetek (pl. pergolák, teraszburkolatok) közelében
- Lombhullató vagy sűrű lombú fák mellett

- Felsővezetékek és ruhaszárító közelében
- A helyszín alatt húzódó vízelvezetők, elektromos vezetékek vagy gázvezetékek felett
- Rossz vagy elégtelen vízelvezetésű területeken
- Öntözőberendezések közelében vagy föld alatti öntözőrendszer felett
- Erős szélnek kitett területeken

MEGFELELŐ:

- Sík, vízszintes, szilárd és száraz talaj
- Könnyű hozzáférés a medence minden oldalához
- Lehető legközvetlenebb napfénynek kitett elhelyezés
- Biztonságos elektromos csatlakozási lehetőség a szűrőszivattyú és egyéb tartozékok működtetéséhez
- Könnyű hozzáférés vízforráshoz
- Lehetőleg szélvédett elhelyezés
- Olyan helyszín, ahonnan a gyermekek könnyen felügyelhetők

MEDENCE ÖSSZESZERELÉS

MEDENCE HELYSZÍN ELŐKÉSZÍTÉSE

FONTOS: A talaj előkészítése a medence telepítésének legfontosabb lépése. Ne telepítse a medencét föld alatti elektromos vezetékek, csatornák vagy egyéb közművek fölé.

1. Jelölje ki a medence helyét úgy, hogy egy karót ver le a telepítés középpontjába. Kérjen meg egy segítőt, hogy tartson egy mérőszalagot vagy zsinórt, és jelölje ki a medence körvonalát. Távolítsa el az összes fűvet a kijelölt területen, a medence méretén túl további 30 cm (1 láb) szélességben.
2. Ha a kiválasztott területen csillagpázsit, bermudafű vagy más, nehezen kiirtható fű található, javasolt felületi gyomirtó kezelést alkalmazni, és legalább 48 órát várni a telepítés folytatása előtt. A medencefólia vegyi szennyeződéstől való védelme érdekében egy réteg vinil fólia lefektetése is javasolt.
3. A gyep eltávolítása után gereblyézza át a talajt, hogy eltávolítsa a kisebb köveket, kavicsokat, gyökereket, ágakat vagy egyéb törmelékét, amelyek károsíthatják vagy kiszakíthatják a medencefóliát.

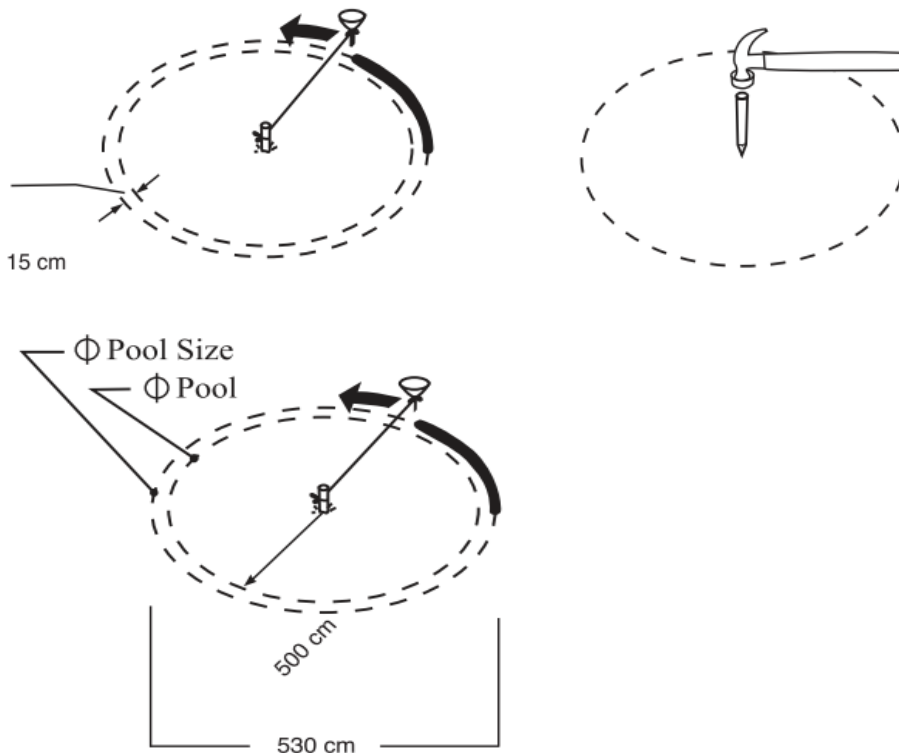

A TERÜLET SZINTEZÉSE

FIGYELEM!

A SZINTEZÉS RENDKÍVÜL FONTOS: Szánjon elegendő időt arra, hogy a medence helyszíne teljesen szilárd és vízszintes legyen.

- Használjon vízmértéket és egyenes 2x4-es (kb. 5x10 cm-es) gerendát annak ellenőrzésére, hogy a terület teljesen vízszintes legyen! (Lásd 1. ábra)
- **FIGYELMEZTETÉS:** A medence több ezer liter vizet tartalmaz. Ha a medence az egyenetlen talaj miatt összeomlik, az

jelentős anyagi kárt okozhat, és akár sérüléshez vagy halálhoz is vezethet!

- A magasabb részeket távolítsa el, ne az alacsonyabb területeket töltsse fel (Lásd 2. ábra)
- **FIGYELEM!** Mindig távolítsa el a köveket, kavicsokat, ágakat, fűgyökereket és egyéb törmeléket a kijelölt területen belül.
- Javasolt valamilyen talajtakaró vagy műanyag fólia használata, hogy a fű ne tudjon átnőni a medencefólián és ne okozzon károsodást. Szükség esetén a telepítés előtt gyomirtó szerrel kezelheti a területet.
- Miután a terület teljesen vízszintes, megtisztított és elsimított, egy réteg rostált földet vagy falazóhomokot kell elhelyezni, amely teljesen befedi a medence helyét (Lásd 3. ábra)

Ha homokperemet (Lásd 17. és 18. ábra) használ, ehhez a lépéshez hagyjon meg némi rostált földet vagy falazóhomokot a medence közepén.

(1.ábra)

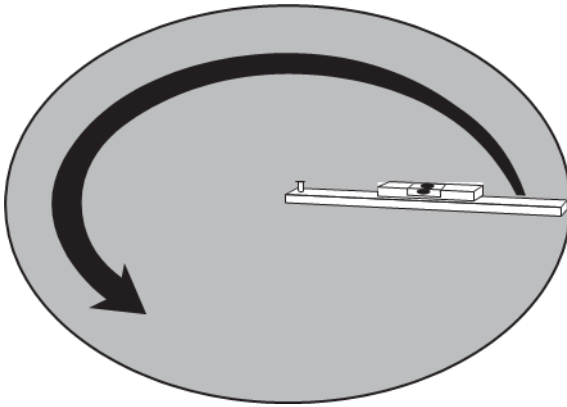

(2.ábra)



Terítsen el egy vékony réteg finom falazóhomokot vagy rostált földet a medence területén. Ezt a réteget gondosan egyenlítse el. (Lásd 6. ábra)

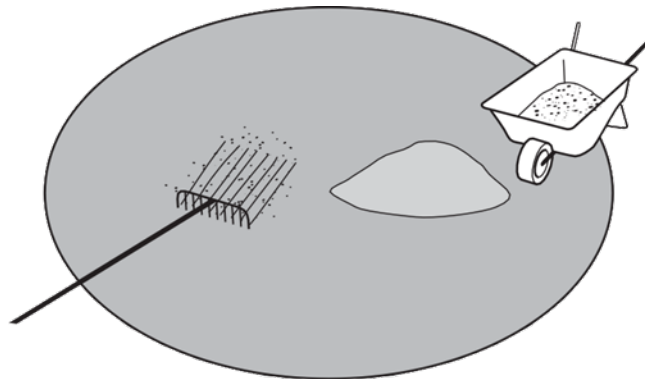

(3.ábra)

A MEDENCE SÍN ÖSSZESZERELÉSE

Csomagolja ki az összes alkatrészt, és ellenőrizze őket az ellenőrzőlista alapján.

Csatlakoztassa össze a síneket a síncsatlakozók segítségével (Lásd 4. ábra)

FONTOS: Hagyjon körülbelül 0,6" (1,5 cm) hézagot a sín két vége között. (Lásd 5. ábra)

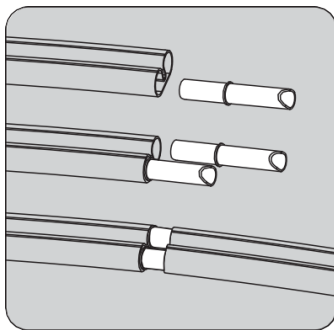

(4.ábra)

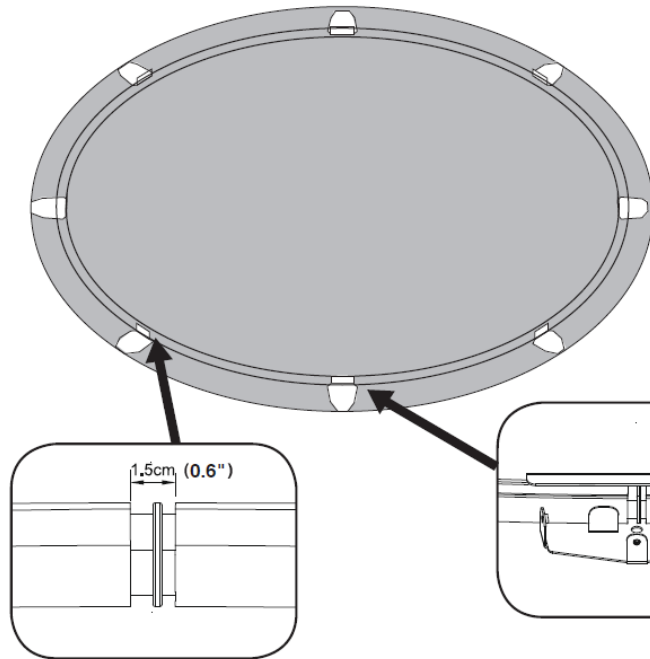

(5.ábra)

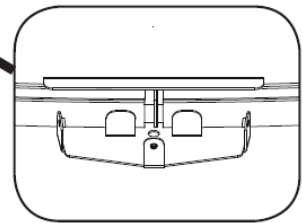

(6.ábra)

Helyezze el az alsó fém elemet egyenletesen a kör mentén, a síncsatlakozók közötti hézagoknál. (Lásd 6. ábra)

Csúsztassa be az alsó sínt az alsó fém elembe. (Lásd 7. ábra) Ismételje meg ezt a folyamatot az összes alsó sín esetében.

Javasolt 2" (kb. 5 cm) vastag térkőlapot elhelyezni minden talplemez alá. Ha a térkőlapokat az alsó fém elemek alá helyezi, azokat a talajba kell süllyeszteni úgy, hogy az alsó sínek egy síkban fekszenek a talajjal.

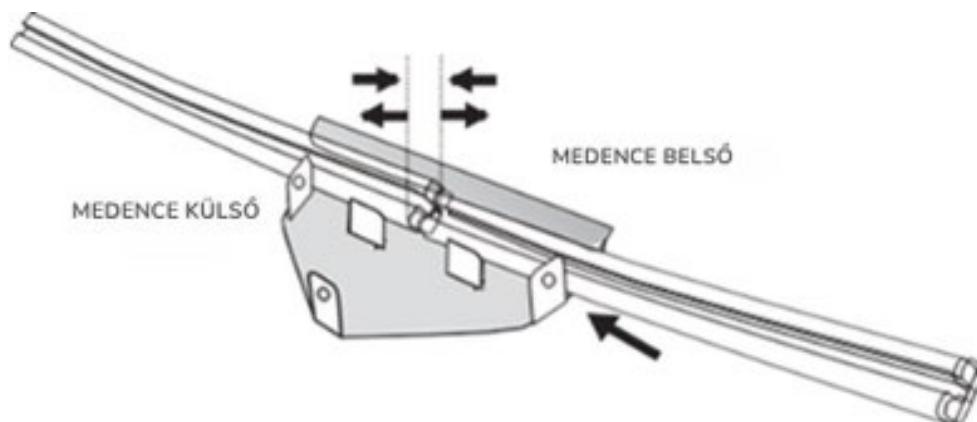

(7.ábra)

Az alsó sínek átmérője finoman állítható. Amikor az összes sín csatlakoztatva van, teljes kört kell alkotniuk, és az átmérőnek

meg kell egyeznie a medence átmérőjével. A síncsatlakozóknál lévő hézag növelésével vagy csökkentésével alakíthatja ki a teljes kört. (Lásd 7. ábra)

A MEDENCE FALÁNAK TELEPÍTÉSE

Helyezze a medence falát egy 1,2 m x 1,2 m-es lapra (Lásd 8. ábra). Ez a kiegyenlített talaj védelmét szolgálja a fal telepítése során. Ügyeljen arra, hogy a négyzet alakú nyílás (szkimmer kivágás) felfelé nézzen. Ehhez a lépéshez 2–3 segítő szükséges. **SZÉLES IDŐBEN NE PRÓBÁLJA MEG A FAL TELEPÍTÉSÉT!**

 A fémfal kezelésekor ajánlott védőkesztyű viselése.

(8.ábra)

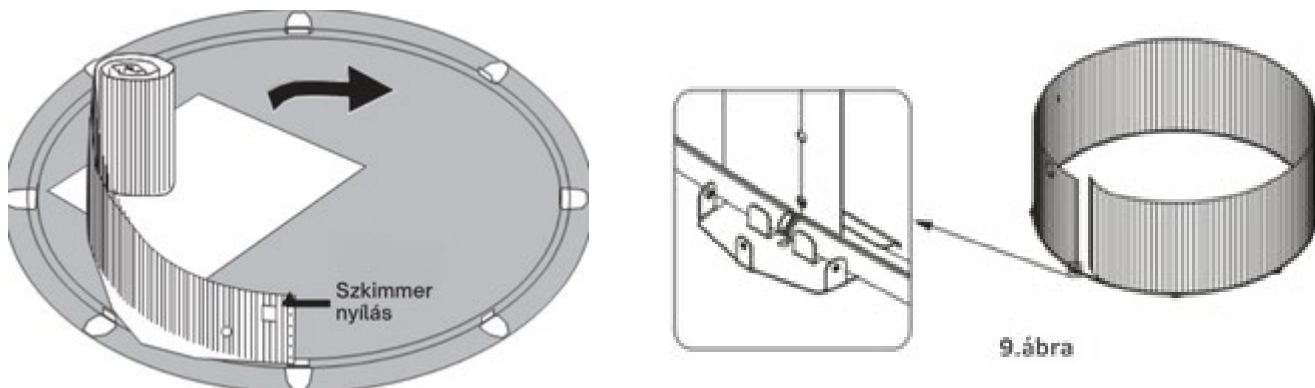

A fal alsó sínbe történő kiterítése előtt döntse el, hová kerül a szkimmer és a szűrőrendszer. A medencefal azon vége, amely a négyzet alakú szkimmer kivágáshoz legközelebb esik, kerüljön a szűrőrendszer számára kiválasztott helyhez legközelebbi alsó fém elemhez. A medencefal vége az alsó fém elem közepén helyezkedjen el (Lásd 9. ábra). Ügyeljen arra, hogy ez a hely ne legyen szélnek kitett irányban. A szkimmer kivágás felfelé nézzen.

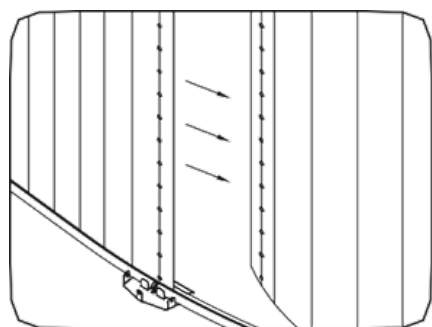

(10.ábra)

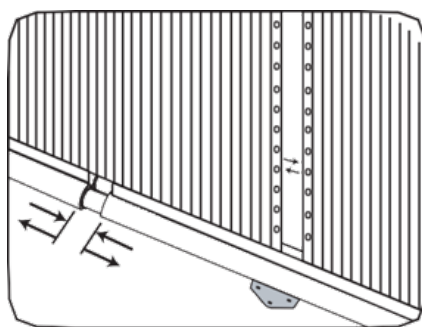

(11.ábra)

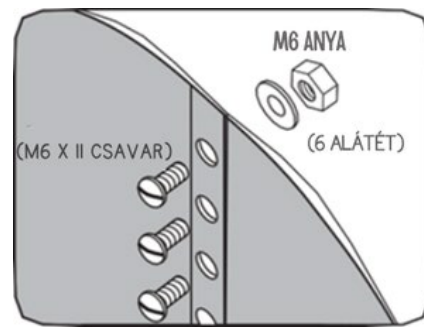

(12.ábra)

FIGYELEM: A medencefal alsó sínbe történő beillesztéséhez 2–3 további személy szükséges. Ez azért szükséges, hogy a falat függőlegesen tartsák addig, amíg a falvégek össze nem kapcsolódnak, és a csavarok a furatokba nem kerülnek.

FIGYELMEZTETÉS: Soha ne próbálja meg a medencefal telepítését széles időben.

Óvatosan tekerje ki a teljes medencefalat az alsó sínbe. Illessze össze a medencefal két végét. Igazítsa egymáshoz a csavarfuratokat, és helyezze be a csavarokat, alátéteket és anyákat, de még ne húzza meg teljesen. Mérje le és vágja méretre az utolsó alsó sínt, hogy illeszkedjen a medencefal aljához. Amint megfelelően illeszkedik, húzza meg az összes anyát. (Lásd 10., 11. és 12. ábra)

HASZNOS TANÁCS: Használhat sátorcöveket, zsinórt és „S” kampókat, amelyeket a fal tetejéhez rögzít, majd több ponton kifeszít a medence körül, hogy a falat megtartsa addig, amíg a fólia telepítése be nem fejeződik, és a medence részben fel nem töltődik.

MEGJEGYZÉS: Egyes nagyobb méretű medencéknél dupla sor csavar található a falon. Lásd az alkatrészlistát. A csavarfejek

a medence belső oldalán legyenek, az alátétek és anyák pedig a medence falának külső oldalán. (Lásd 12. ábra) Ebben a szakaszban a csavarokat csak kézzel húzza meg.

A MEDENCE FALÁNAK MÉRÉSE

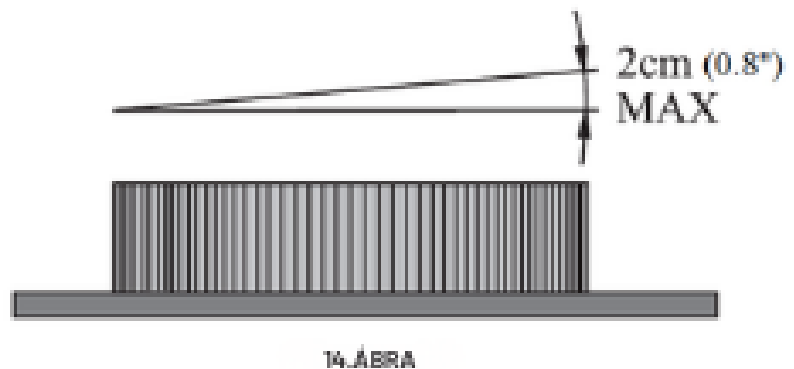
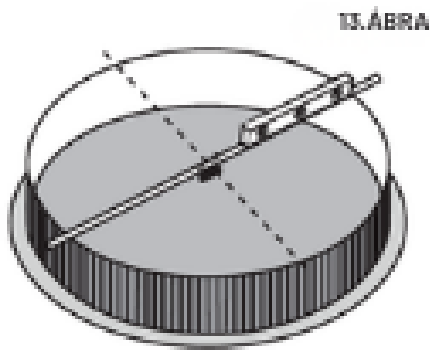

FIGYELEM! A NEM VÍZSZINTES MEDENCE RENDKÍVÜL VESZÉLYES, ÉS BÁRMIKOR ÖSSZEOMOLHAT.

Ellenőrizze a medence falának vízszinteségét úgy, hogy egy fa gerendát vagy hasonló elemet helyez a medence átmérőjén keresztül, majd erre ráhelyezi a vízmértéket. Ehhez a lépéshez használhat zsinóros vízmértéket is (Lásd 13. ábra).

Ha a medence nem vízszintes, el kell távolítani a medence falát, szét kell szerelni a vázat, és újra kell szintezni a talajt.

Ellenőrizze azt is, hogy a medence fala kör alakú-e, és mérje meg az átmérőt több ponton annak biztosítására, hogy az eltérések nem haladják meg a 0,8" (2 cm) értéket.

FIGYELEM! Ha a talaj szintjének korrigálása érdekében szét kell szerelni a medence falát, ügyeljen arra, hogy ne sértse meg az alkatrészeket.

Miután a méretek és a szintek megfelelőek, és minden anya és csavar meg van húzva, az összes kiálló csavarfejet le kell fedni az öntapadós szalaggal (Lásd 15. és 16. ábra). Ez a lépés szükséges a medencefólia védelme érdekében, hogy a csavarfejek ne okozzanak sérülést.

FIGYELMEZTETÉS: A falcsavarokat kézzel kell meghúzni a megfelelő és szoros illesztés biztosítása érdekében.

SOHA ne használjon elektromos csavarhúzó vagy fűrőt ehhez a lépéshez. A laza falcsavarok a medence összeomlását okozhatják, és ez nem tartozik a garancia hatálya alá.

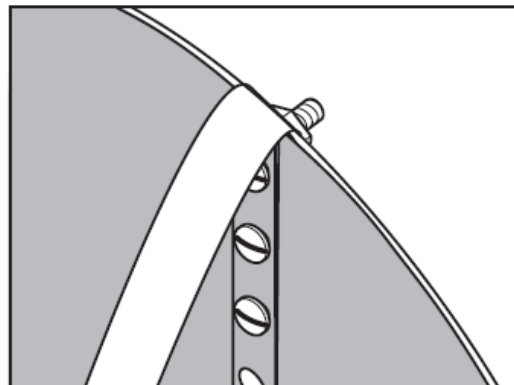
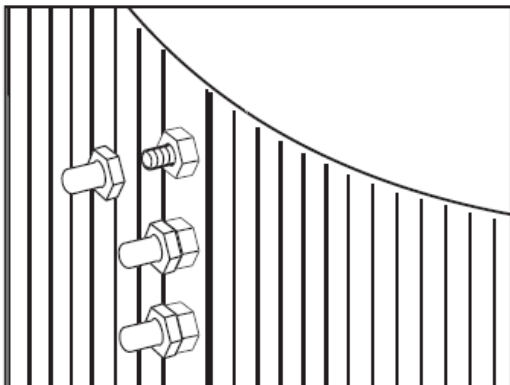

VÉDŐ HOMOKPEREM KIALAKÍTÁSA A MEDENCE BELSŐ FALÁNAK TÖVÉNÉL

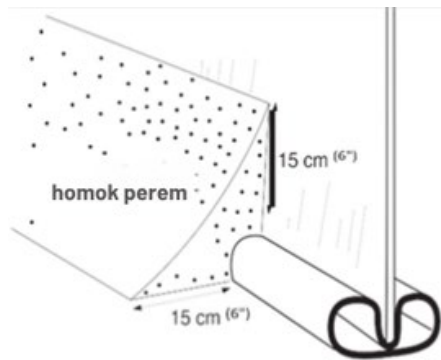

(17.ábra)

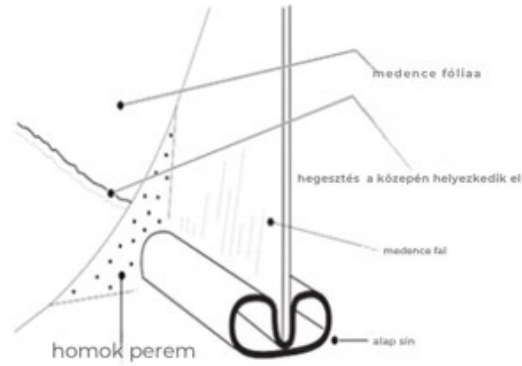

(18.ábra)

A medencefólia védelme érdekében az alsó sín és a medencefal éles széléitől egy védő peremet kell kialakítani nedves, rostált földből vagy finom falazóhomokból a medencefal tövénél. (Lásd 17., 18. ábra) A mérete 6" (kb. 15 cm) magasságú és 6" (kb. 15 cm) szélességű legyen, úgy hogy teljesen lefedje az alsó sínt, de ne torzítsa a medencefóliát.

EZ EGY KRITIKUS LÉPÉS, AMELY MEGAKADÁLYOZZA, HOGY A FÓLIA A FAL ALÓL KICSÚSSZON, KISZAKADJON, ÉS EZÁLTAL TÖBB EZER LITER VÍZ JUSSON A KERTBE. ENNEK A LÉPÉSNEK A KIHAGYÁSA A GARANCIA ÉRVÉNYVESZTÉSÉT EREDMÉNYEZI.

Miután a peremet kialakította, a medence teljes földfelületét ismét simítsa el. (Ha előre gyártott peremet használ, kövesse a gyártó telepítési utasításait.)

Miután a fal telepítése, a védő perem kialakítása és a talaj elsimítása megtörtént, következhet a medencefólia telepítése.

Az alábbi általános utasítások egy tipikus átfedéses (overlap) medencefóliára vonatkoznak. Ha ettől eltérő típusú fóliával rendelkezik, a következő lépésekhez a gyártó telepítési útmutatóját kell követni.

PVC MEDENCEFÓLIA TELEPÍTÉSE: (Ezek az utasítások kizárólag az átfedéses fólia telepítésére vonatkoznak. Más típusú fóliák esetén kövesse a gyártó telepítési útmutatóját.)

FONTOS – A fólia telepítését csak meleg, napsütéses időben végezze, lehetőleg 22 °C (72 °F) felett. Hajtsa ki a PVC fóliát, és helyezze napfényre 2 órára. Ez segít a PVC meglágyításában. Ha a hőmérséklet 16 °C (60 °F) alatt van, a PVC fólia kemény és merev lesz, így nehezen kezelhető.

FIGYELEM – A következő fóliatelepítési lépésekhez 2–3 segítő szükséges.

Óvatosan helyezze a fóliát a medence belsejébe, a medence aljának közepére. Ügyeljen arra, hogy ne zavarja meg az elsimított talajfelületet. Egyenletesen terítse ki, amíg a fal- és padlópanel közötti varratvonal el nem éri a medence alját a védő földperem közepén. Simítsa ki az összes ráncot a fólián. Igazítsa ki a falvarratot, és tartsa azt merőlegesen a talajra.

Hajtsa rá a medencefóliát a medence falára. A fóliának kb. 3" (8 cm) túlnyúlással kell rendelkeznie a medence falának magasságán túl (Lásd 19., 20. ábra). Ideiglenesen rögzítse a túlnyúló részt ruhacsipeszekkel.

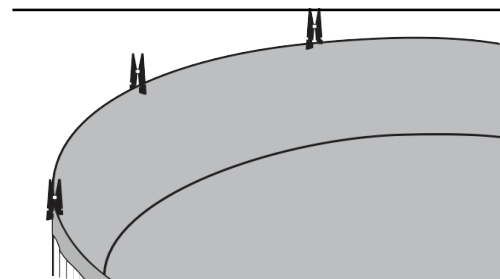
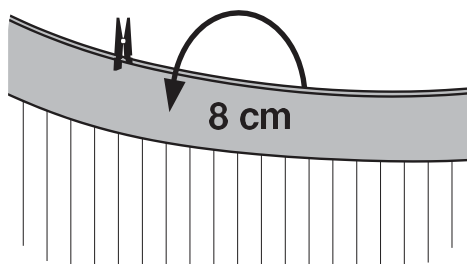

(19.ábra)

(20.ábra)

Ellenőrizze, hogy a medencefólia egyenletesen van-e elhelyezve a falon belül (Lásd 21. ábra). Ha a fólia feszes, enyhén megnyújthatja, hogy simán illeszkedjen a fal belső oldalára. Ha a fólia laza, valószínűleg nincs megfelelően középre igazítva. Ellenőrizze, hogy a túlnyúlás egyenletes-e. A fóliának enyhén rövidebbnek kell lennie, és csak a medence közepén érintkezzen az aljjal, ezért húzzon fel további kb. 3” (8 cm) fóliát a falon, majd rögzítse újra ruhacsipeszekkel.

Kezdje el feltölteni a medencét, és folytassa addig, amíg körülbelül 30 cm (1 láb) víz nem kerül bele. Ahogy a víz lefelé feszíti a fóliát a medence aljára és a falához, fokozatosan engedje ki a felesleges, túlnyúló fóliaanyagot.

Mielőtt továbblépne, ellenőrizze újra, hogy a vízszint egyenletes-e. Ha nem, hiba történt, és a fóliát, valamint a medence falát el kell távolítani a terület újbóli szintezéséhez.

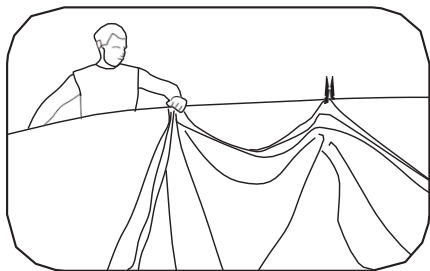

(21.ábra)



(22.ábra)

A FELSŐ SÍNEK TELEPÍTÉSE

Távolítsa el a ruhacsipeszeket egyesével, miközben a felső síneket felhelyezi (Lásd 23. ábra). Csúsztassa a síncsatlakozókat a felső sín egyik végébe, ügyelve arra, hogy kb. 0,6” (1,5 cm) hézag maradjon a sín két vége között (Lásd 24. ábra), majd csatlakoztassa a következő felső sínt, és folytassa körben, amíg az összes felső sín össze nem kapcsolódik. (Lásd 24. ábra)

(23.ábra)

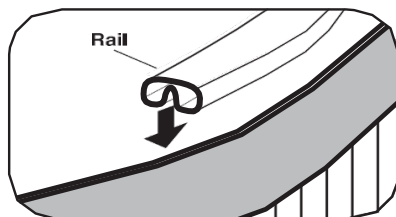

(24.ábra)

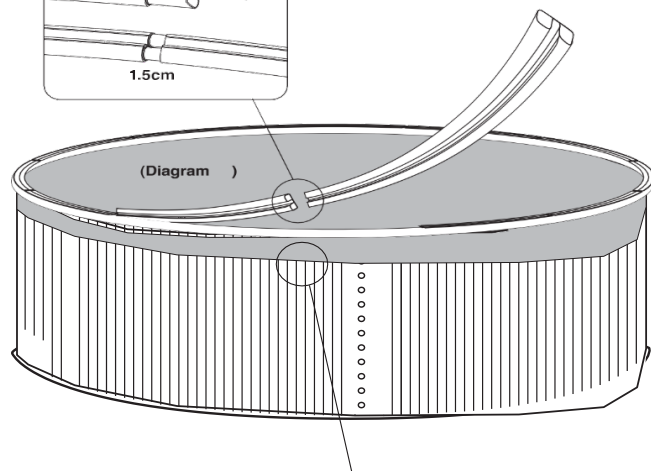
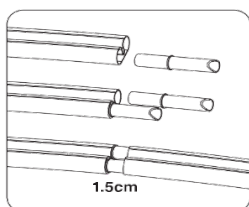

(25.ábra)

Ne vágja le a fólia túlnyúló részét a medence falának külső oldalán. Ha levágja, a következő telepítési lépés nehezebbé válik. Fejezze be a felső sínek csatlakoztatását, hogy kialakuljon a medence teljes kerülete. A hézagok méretének állításával szükség

szerint növelheti vagy csökkentheti a felső sín átmérőjét. Az utolsó csatlakozáshoz a felesleges felső sánt le kell vágni, ahogyan az alsó sín esetében is tette.

A FELSŐ FÉM ELEM TELEPÍTÉSE

Akassza a felső fém elemet a sín tetejére (Lásd 26. ábra).

Az első fém elemet a medencefal illesztésének tetején, középen kell elhelyezni.

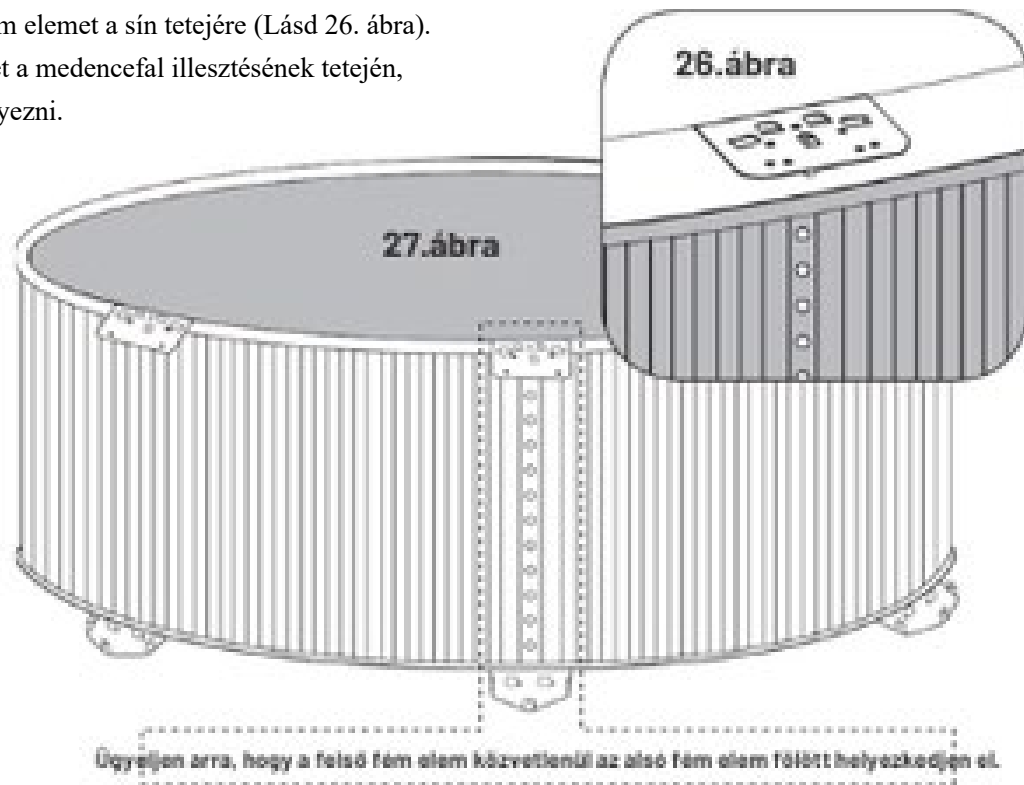

Helyezze a fennmaradó felső fém elemeket a felső sín tetejére, a sínillesztések közé, az alsó fém elemekkel egy vonalban. (Lásd 27. ábra)

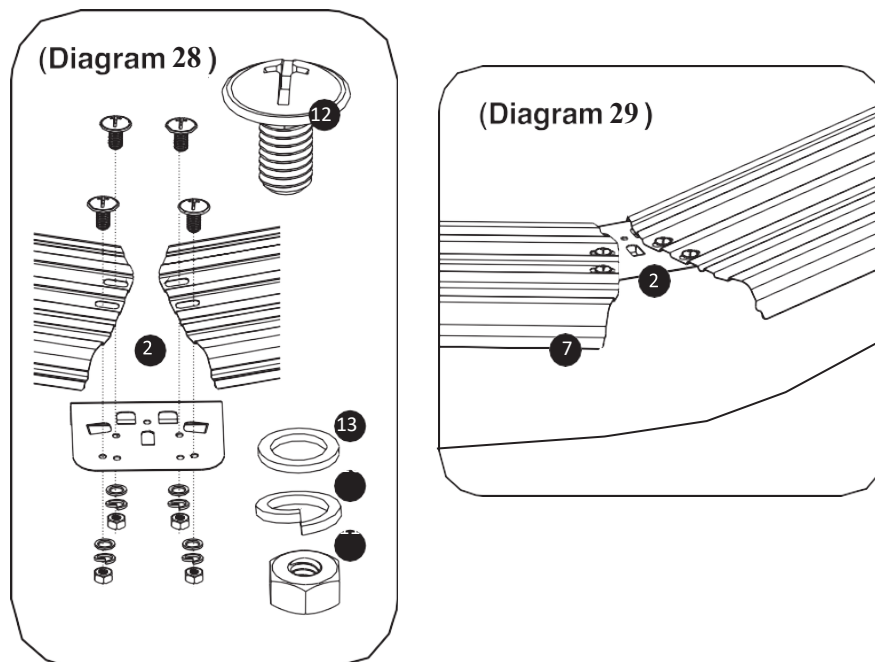

Helyezze a felső peremet a sín tetejére úgy, hogy két felső fém elem fölé kerüljön, majd igazítsa a csavarfuratokat a felső fém

elemhez. (Lásd 28. és 29. ábra)

Szükség esetén állítsa be a két felső fém elem közötti távolságot, hogy a felső peremek megfelelően illeszkedjenek.

Ügyeljen arra, hogy a felső perem hosszabb oldala kifelé, a rövidebb oldala pedig a medence belseje felé nézzen. Miután az összes peremet a helyére illesztette, igazítsa össze a csavarfuratokat, majd a mellékelt csavarokkal, alátétekkel, rugós alátétekkel és anyákkal lazán rögzítse. (Lásd 30. ábra)

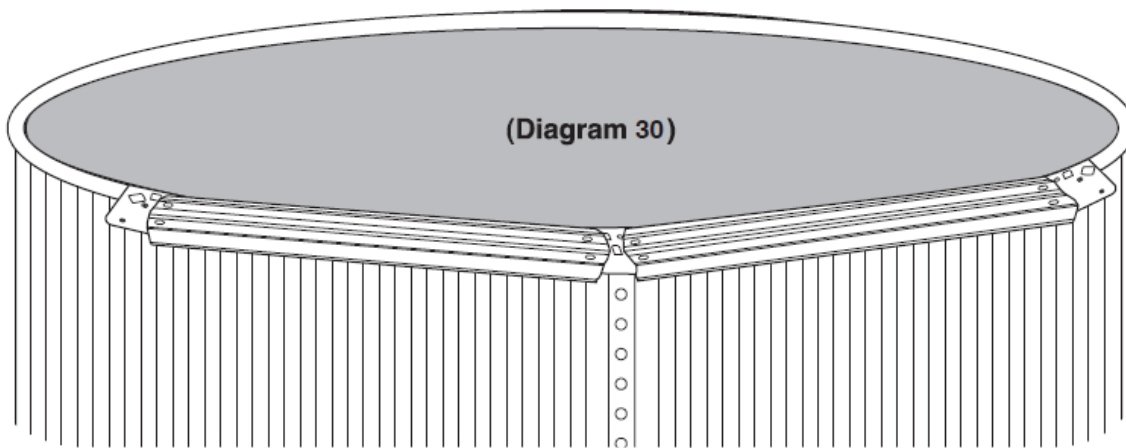

Rögzítse az összes felső peremet a felső fém elemekhez.

A csavarok végleges meghúzása előtt győződjön meg arról, hogy minden megfelelően be van állítva.

AZ ALSÓ CSATLAKOZÓ VÉDŐELEM RÖGZÍTÉSE

Rögzítse az alsó csatlakozó védőelemet a függőleges tartóhoz a csomagban található csavarok segítségével. (Lásd 31. ábra)

(31.ábra)

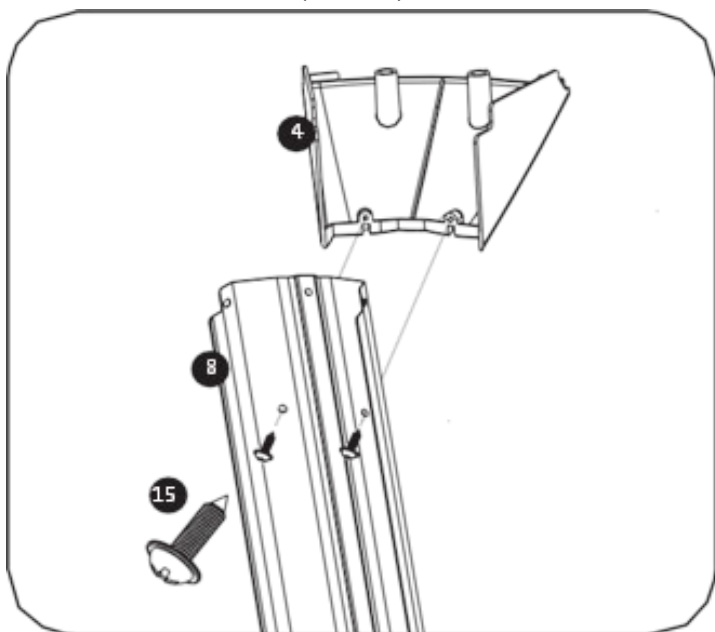

FÜGGŐLEGES TARTÓELEMÉK ÖSSZESZERELÉSE

Igazítsa egymáshoz a függőleges tartóelemek összes csavarfuratát. Az első függőleges tartóelemet a medencefal illesztésénél kell elhelyezni.

Rögzítse a függőleges tartóelemet a felső és alsó fém elemhez, majd kézzel csavarozza a helyére. Folytassa ezt a folyamatot a medence körül, amíg az összes függőleges tartóelem rögzítésre nem kerül. Ellenőrizze és állítsa be a tartóelemek helyzetét, hogy valóban függőlegesek és egyenesek legyenek, majd haladjon körbe a medencén, és húzza meg az összes csavart felül és alul, beleértve a felső peremeken lévő csavarokat is. (Lásd 32. és 33. ábra)

Ebben a szakaszban győződjön meg arról, hogy minden csavar meg van húzva, ellenkező esetben az egész szerkezet meglazulhat, és a medencében tartózkodók által keltett hullámozás és terhelés miatt összeomolhat (lásd 32 és 33 ábrák)-

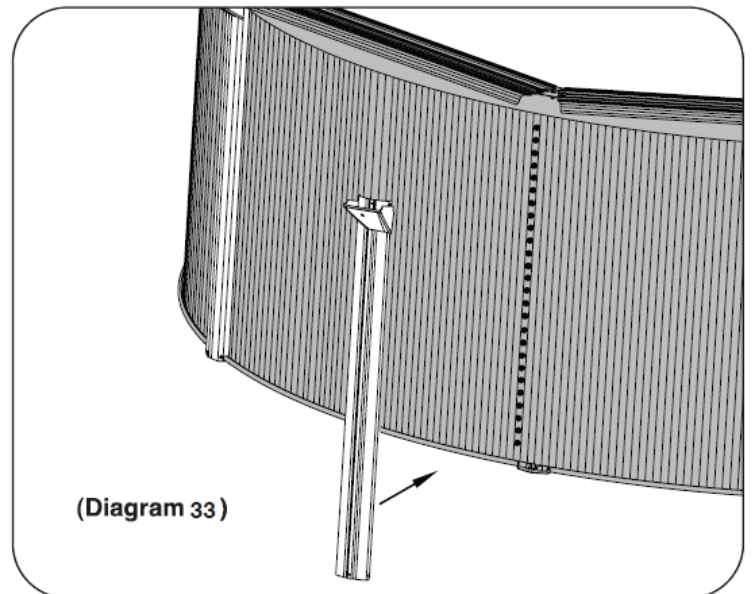
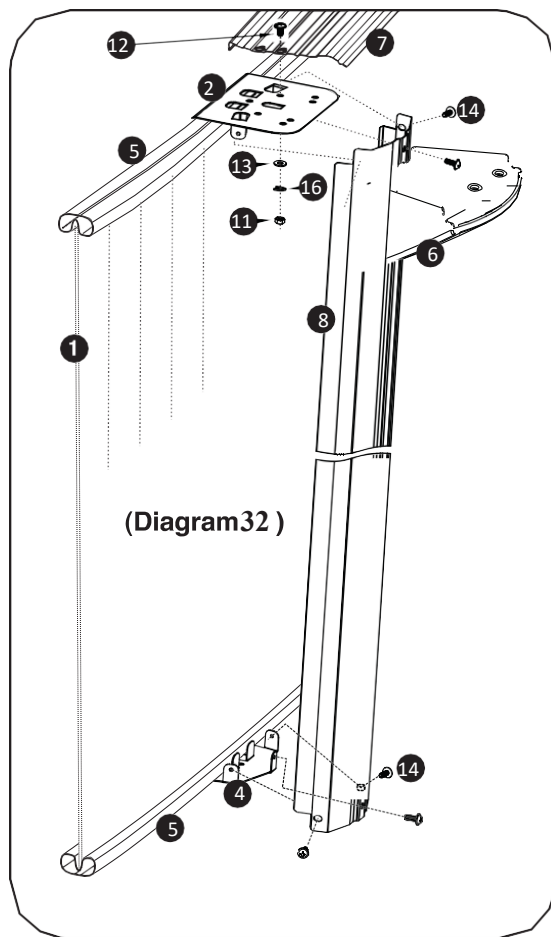

AZ ILLESZTÉSVÉDŐK ÖSSZESZERELÉSE

A felső és alsó csatlakozó védőelemek a felső peremek széleinek takarására és védelmére szolgálnak.

Pattintsa a felső csatlakozó védőelem csavar nélküli végét a felső perem illesztésére, majd a másik végét csavarozza a helyére. (Lásd 34. és 35. ábra)

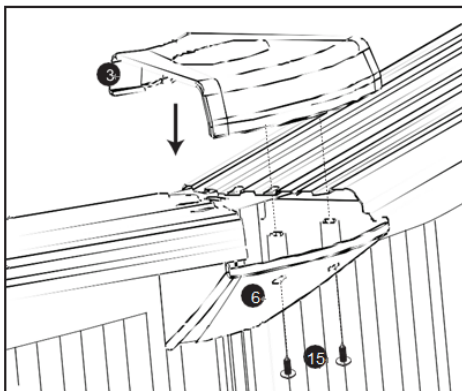

(34.ábra)

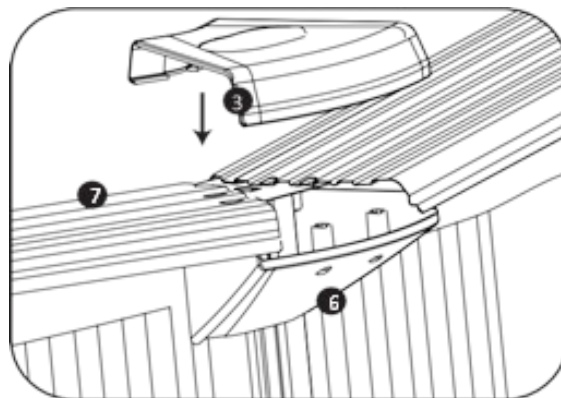

(35.ábra)

A LEVÉLSZŪRŐ (SZKIMMER) TELEPÍTÉSE

A védelem és biztonság érdekében a szkimmer és a visszatérő vízcsatlakozás kivágásainak minden élét vinyl szalaggal vagy rozsdavédő festékkel kell lefedni.

Kezdje meg a falon átvezetett levélszűrő (szkimmer) és a visszatérő vízcsatlakozás telepítését. Kövesse a szkimmer külön telepítési útmutatóját.

A SZŪRŐRENDSZER TELEPÍTÉSE

Kövesse a gyártó utasításait a szűrőrendszer telepítéséhez. Miután az összes tömlőt csatlakoztatta a szkimmerhez és a visszatérő vízcsatlakozáshoz, folytathatja a medence feltöltését.

Tartsa be a szűrőrendszer telepítési útmutatójában szereplő összes biztonsági figyelmeztetést.

A MEDENCE FELTÖLTÉSE VÍZZEL

Mielőtt feltöltené a medencét vízzel, alaposan ellenőrizze, hogy maradt-e meglazult vagy meg nem húzott csavar a ház összeszerelése során. Ellenőrizze azt is, hogy nincs-e lyuk vagy szakadás a fölián.

Töltse fel a medencét addig, amíg a vízszint a szkimmer nyílás feléig ér, vagy legalább 15 cm-re (6") a medence falának teteje alatt van (Lásd 36. ábra). Ez biztosítja, hogy a víz a szkimmer nyíláson keresztül a szűrőrendszerbe áramoljon.

BIZTONSÁGI FIGYELMEZTETÉS! A medence összeomlásának elkerülése érdekében soha ne hagyja a medencét víz nélkül! Az üres medencében keletkezett károokra a garancia nem terjed ki.

(36.ábra)

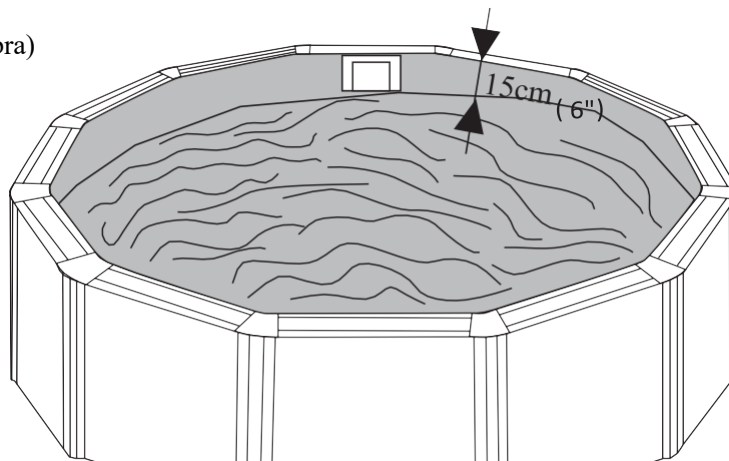

BIZTONSÁGI FIGYELMEZTETÉSEK!

**Szerelje fel az összes, a medencéhez mellékelt biztonsági figyelmeztető táblát és matricát.
A szűrőszivattyút ki kell kapcsolni, amikor a medencében fürdőzők tartózkodnak!**

MEDENCE KARBANTARTÁS:

1. Tartsa tisztán a medencét, és megfelelő vízkémiát biztosítson a megfelelő medencevegyszerek alkalmazásával. A nem megfelelően kezelt víz súlyos egészségügyi kockázatot jelent.
2. A medence pH-értékét 7,2–7,6 között tartsa.
3. Gondosan kövesse a szűrőrendszer kézikönyvében található telepítési és egyéb utasításokat.
4. A PVC fóliát rendszeresen tisztítsa nem súroló kefével vagy jóváhagyott porszívó rendszerrel.
5. A medence használata előtt legalább egy teljes napig működtesse a szűrőrendszert. Biztosítson elegendő időt arra, hogy a víz teljesen átszűrődjön és fertőtlenített legyen a fürdés előtt.
6. A szűrő működtetése előtt győződjön meg arról, hogy a vízszint legalább 15 cm-rel (6”) a medence teteje alatt van, vagy eléri a szkimmer nyílás felét.
7. Rendszeresen ellenőrizze a medencét. Ha rozsdásodást észlel, drótkefével távolítsa el a laza rozsdát, majd a felső peremeket, függőleges tartóelemeket és a fallemezt 2–3 réteg Rust-Oleum festékszóróval kezelje. A festék megszáradása és kikeményedése után a felső peremeket, tartóelemeket és fallemezt jó minőségű autóviasszal kezelje.

Javasolt a szezon végén a medencefólia eltávolítása, majd a fenti karbantartási lépések elvégzése. A viaszolást évente ismételve meg a hosszú élettartam érdekében.